

05

MISIÓN

UNIVERSIDAD NACIONAL DE COLOMBIA

EL TIEMPO

SALIDA 05

ANÁLISIS
DE IMAGEN



UNIVERSIDAD
NACIONAL
DE COLOMBIA

AGOSTO

21 | 2018

CARRERAS
ASOCIADAS

CINE Y
TELEVISIÓN

SALIDA

06 23 DE AGOSTO

ANÁLISIS TEXTUAL

SALIDA

07 28 DE AGOSTO

MATEMÁTICAS

SALIDA

08 30 DE AGOSTO

ANÁLISIS TEXTUAL

SALIDA

09 04 DE SEPTIEMBRE

CIENCIAS

SALIDA

10 06 DE SEPTIEMBRE

SOCIALES

SALIDA

11 11 DE SEPTIEMBRE

ANÁLISIS DE IMAGEN

PREGUNTAS

R

En las preguntas **1** y **2**, identifique la composición que no corresponde a la estructura organizativa de la izquierda.

01

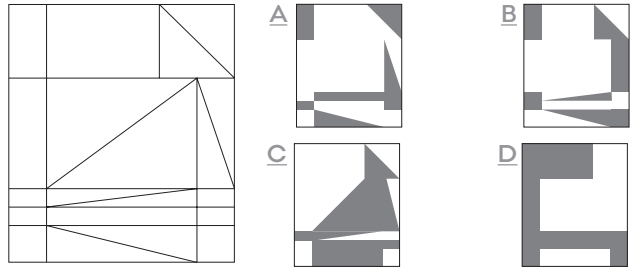

02

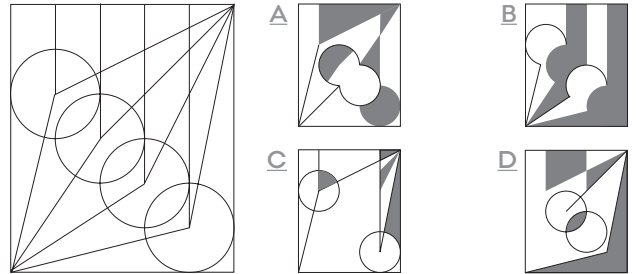

R

En las preguntas **3** y **4**, identifique la imagen que se obtiene al doblar la tira de papel por las líneas punteadas.

03

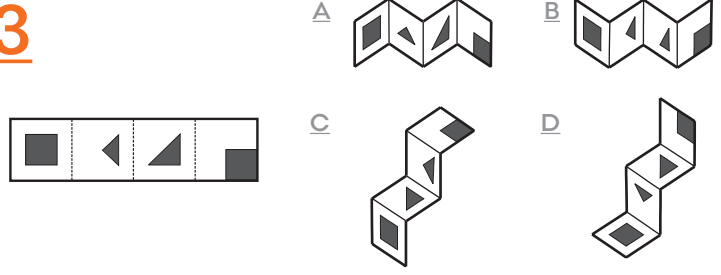

04

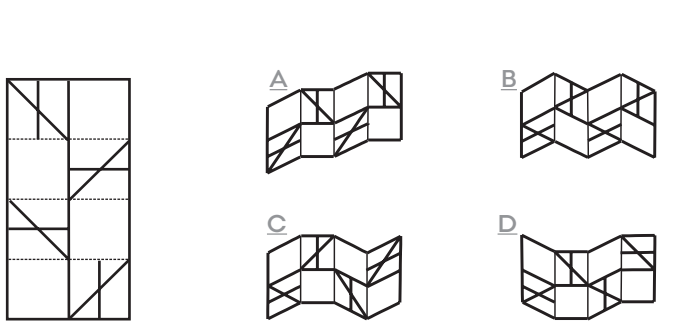

R

En las preguntas **5** y **6**, identifique la pieza que no hace parte del rompecabezas de la izquierda.

05

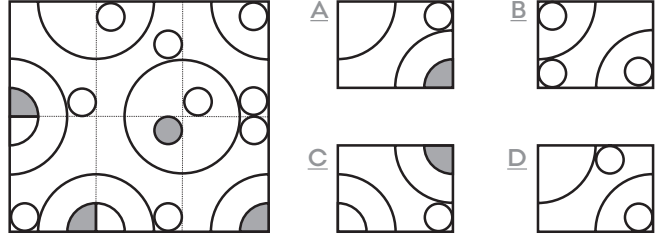

06

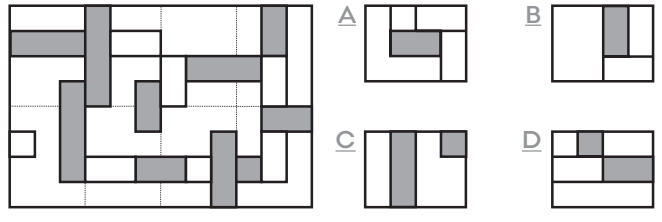

R

En las preguntas **7** y **8**, identifique la figura que se obtiene al aplicar la simetría según los ejes dados.

07

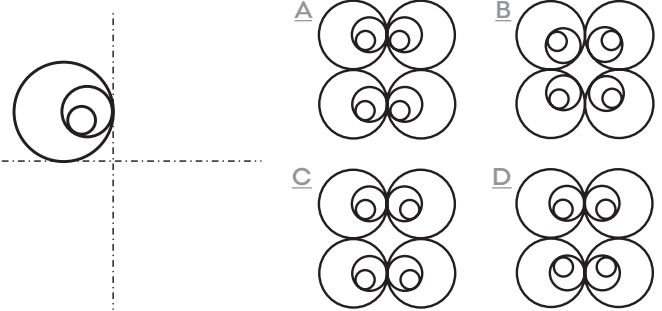

08

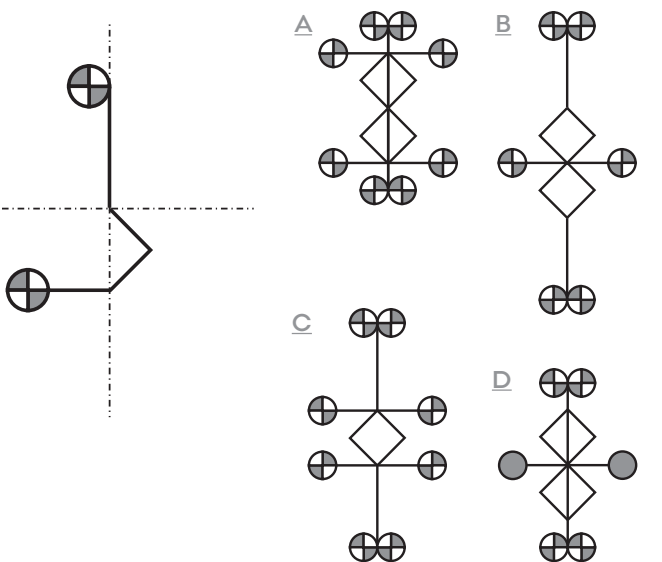

R

En las preguntas **9** a **11**, identifique cómo se vería el objeto de la izquierda si se observa en el sentido que indica la flecha.

09

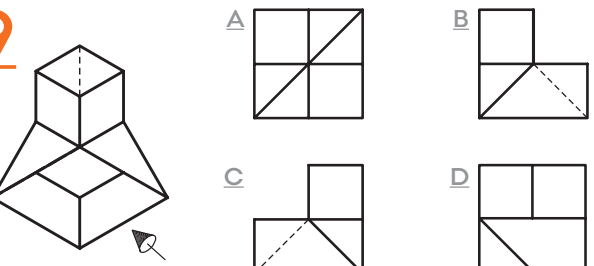

10

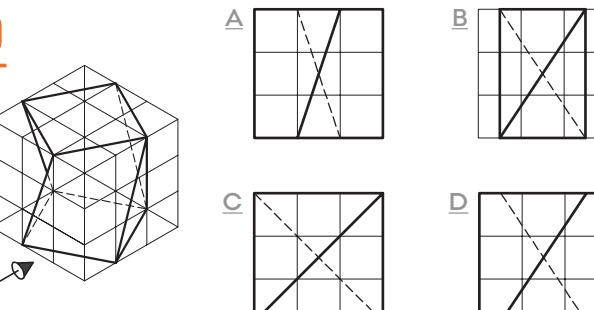

11

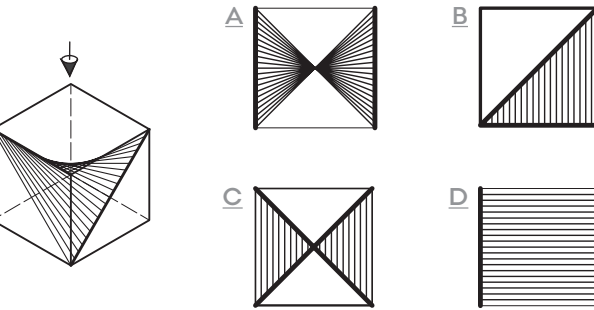

R

En las preguntas **12** y **13**, identifique el sólido al que corresponden la vista horizontal (H) y la vista vertical (V). La flecha indica la posición del observador en la vista vertical (V).

12

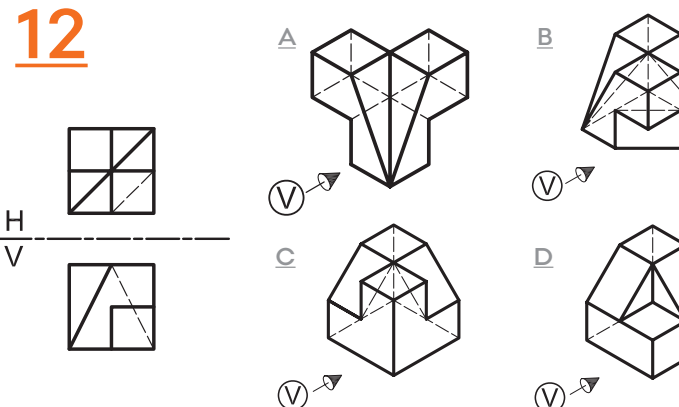

TIPS

Lectura

Es recomendable que no estudies el día anterior y hagas actividades relajantes. Recuerda también dormir lo suficientemente bien para llegar activo a la prueba.

13

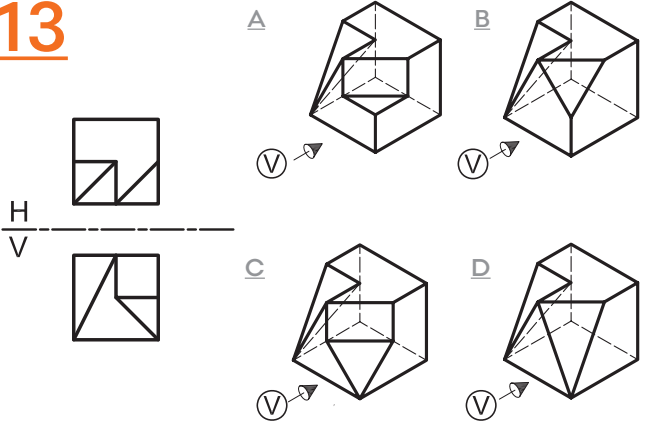

R

En las preguntas **14** y **15**, identifique el sólido al que corresponden la vista vertical (V) y la vista de perfil (P). La flecha indica la posición del observador en la vista vertical (V).

14

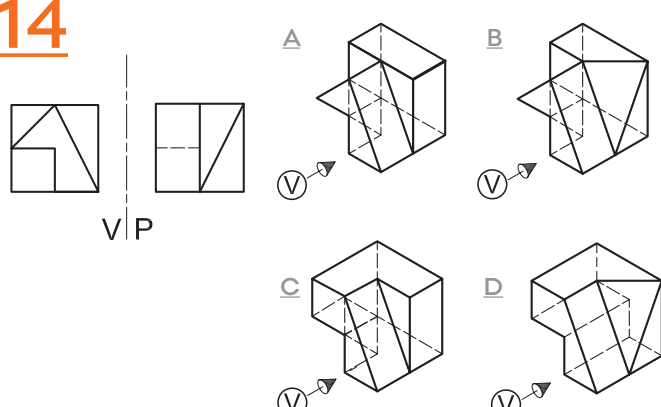

15

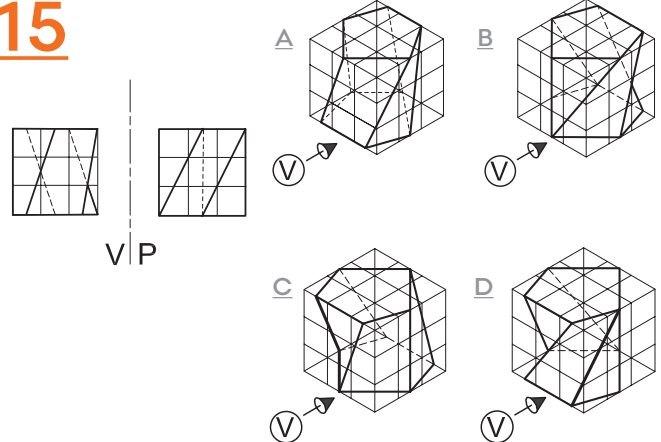

ZONA DE INGENIO

NOTAS

Lined area for taking notes.

RESPUESTAS

| A | B | C | D | A | B | C | D |
|----|---|---|---|----|---|---|---|
| 01 | 0 | 0 | 0 | 08 | 0 | 0 | 0 |
| 02 | 0 | 0 | 0 | 09 | 0 | 0 | 0 |
| 03 | 0 | 0 | 0 | 10 | 0 | 0 | 0 |
| 04 | 0 | 0 | 0 | 11 | 0 | 0 | 0 |
| 05 | 0 | 0 | 0 | 12 | 0 | 0 | 0 |
| 06 | 0 | 0 | 0 | 13 | 0 | 0 | 0 |
| 07 | 0 | 0 | 0 | 14 | 0 | 0 | 0 |
| | | | | 15 | 0 | 0 | 0 |

BUSCA LAS RESPUESTAS CORRECTAS EN LA SALIDA 06

RESPUESTAS CORRECTAS

| SALIDA 04 | SOCIALES |
|-----------|----------|
| 01 A | 02 B |
| 03 B | 04 D |
| 05 B | 06 D |
| 07 C | 08 B |
| 09 A | 10 B |
| 11 A | 12 C |
| 13 A | 14 D |

El contenido de esta publicación es de carácter formativo y pedagógico y, por lo tanto, no corresponde a las preguntas que se formularán en el proceso de admisión. Los autores y editores no se hacen responsables por los resultados obtenidos en dicha prueba. Todos los derechos reservados. Prohibida su reproducción total o parcial. ©UNIVERSIDAD NACIONAL DE COLOMBIA / Casa Editorial EL TIEMPO 2018.

CINE Y TELEVISIÓN



LA IMPORTANCIA DEL CINE Y LA TELEVISIÓN. LA EXPERIENCIA DE LA UNIVERSIDAD NACIONAL DE COLOMBIA.

Por Jaime Rodolfo Ramírez y Juan Guillermo Buenaventura

Los humanos nos caracterizamos por narrar, refiriendo hechos reales o inventándolos. Esta es una de nuestras pasiones, que es uno de los caminos para conocer y descubrir el mundo. Narramos mediante palabras, cantos, bailes, imágenes. A veces, sin darnos cuenta, traemos al mundo personajes reales, con sólo recordarlos en voz alta; a veces los inventamos. Así, por ejemplo, poblamos nuestro entorno con personajes alegres que deambulan por parajes inhóspitos, que ellos hacen florecer con su dicha; o suscitamos enigmas en nuestra audiencia, con la historia de alguien sometido a la

presión de la duda, que está sentado en una roca en el desierto buscando su destino. Afortunadamente, no hay límite a la creación en éste ámbito. Es prioritario que una sociedad sepa narrar sus historias para conocerse a sí misma y ojalá para ser mejor. Para ello tiene derecho a valerse de los elementos que el mundo contemporáneo le provee para hacerlo, es precisamente en Cine y la Televisión, nuestra área de especialidad profesional, en donde esculpiendo con luz e imágenes se orienta a los alumnos para explorar este camino de narración con documentales y ficción.

¿Porque estudiar cine y televisión?

Desde la infancia vivimos rodeados de aparatos (pantallas, televisores, celulares, tabletas) que nos hablan en imágenes y en narrativas audiovisuales: videojuegos, películas, series, animaciones. En el mundo actual, el número creciente de obras de cine y televisión hace que las audiencias sean cada vez más exigentes, por ésta razón los realizadores deben tener cada vez más claro el mapa de la realidad y las destrezas necesarias para crear. En consecuencia el programa curricular fomenta:

- La creatividad, que puede expresarse principalmente en géneros de animación, documental, ficción y experimental.
- Las habilidades organizativas para trabajar en grupos creación en proyectos cinematográficos y televisivos.
- La capacidad investigativa para abordar y darle forma a los temas objeto de interés de los creadores.
- La elaboración de guiones para ficción y escaletas para documental.

¿De qué se trata el programa?

El programa busca que el estudiante aprenda a:

- Crear obras audiovisuales en diferentes géneros tales como el documental, la ficción y las formas experimentales e interactivas.
- Gestionar los proyectos de tal manera que obtenga los recursos adecuados y los administre con el fin de elaborar las obras audiovisuales que se proponga.
- Comprender la tecnología utilizada para la elaboración de obras de cine y televisión.

¿Qué formación recibirá un estudiante de cine y televisión?

Son tres ejes centrales del aprendizaje:

- La creación mediante la estrategia pedagógica de talleres
- La reflexión mediante los aportes de la historia del arte, las narrativas y las dramaturgias;
- El conocimiento de la manera de elaborar las obras mediante las tecnologías del audiovisual cine y televisión.

Estos tres ejes promueven que el egresado del programa de Cine y Televisión se pueda desempeñarse en el campo audiovisual con una mirada de proyección social y cultural.

EL INGRESO A LA UNIVERSIDAD NACIONAL DE COLOMBIA

Para el ingreso a la Universidad Nacional de Colombia los interesados deben realizar la inscripción en www.admisiones.unal.edu.co sección pregrado, indicando la Sede de la Universidad a la cual desean ingresar. Los aspirantes inscritos serán citados para presentar la prueba de admisión que tiene por objeto rastrear el nivel de comprensión de los conceptos básicos que se

requieren para adelantar estudios universitarios. Esta comprensión se evidencia en el reconocimiento y uso significativo de las estructuras y códigos propios de la matemática, las ciencias naturales, las ciencias sociales y las artes.

Una vez calificadas las pruebas de admisión, los aspirantes son clasificados en 4 grupos

de puntajes, según el desempeño que hayan alcanzado en la prueba. Los puntajes más altos estarán en el grupo 1 y serán los primeros en aplicar a las carreras de su interés. Una vez realizado el proceso de admisión para el grupo 1 se habilita el grupo 2, junto con las carreras que quedaron con cupos disponibles. El proceso se repite para los demás grupos.



ESCANÉA
LOS CÓDIGOS
PARA MÁS
INFORMACIÓN

